

Гидроцилиндр КГЦ1176.90-50-300

Давление, МПа

номинальное	- 33
максимальное	- 38
холостого хода, не более	- 1.5
страгивания, не более	- 2.0

Уплотнения компаний "GAPI GROUP", "Trelleborg".

Пример маркировки: КГЦ1176.90-50-300САЛЕО-, Ту, Ну, Ду.
Допускается маркировку выполнять на поверхности Б.

Усилие на штоке, кН:

толкающее	- 199.4
тянущее	- 137.9

Масса, кг

- 34.9

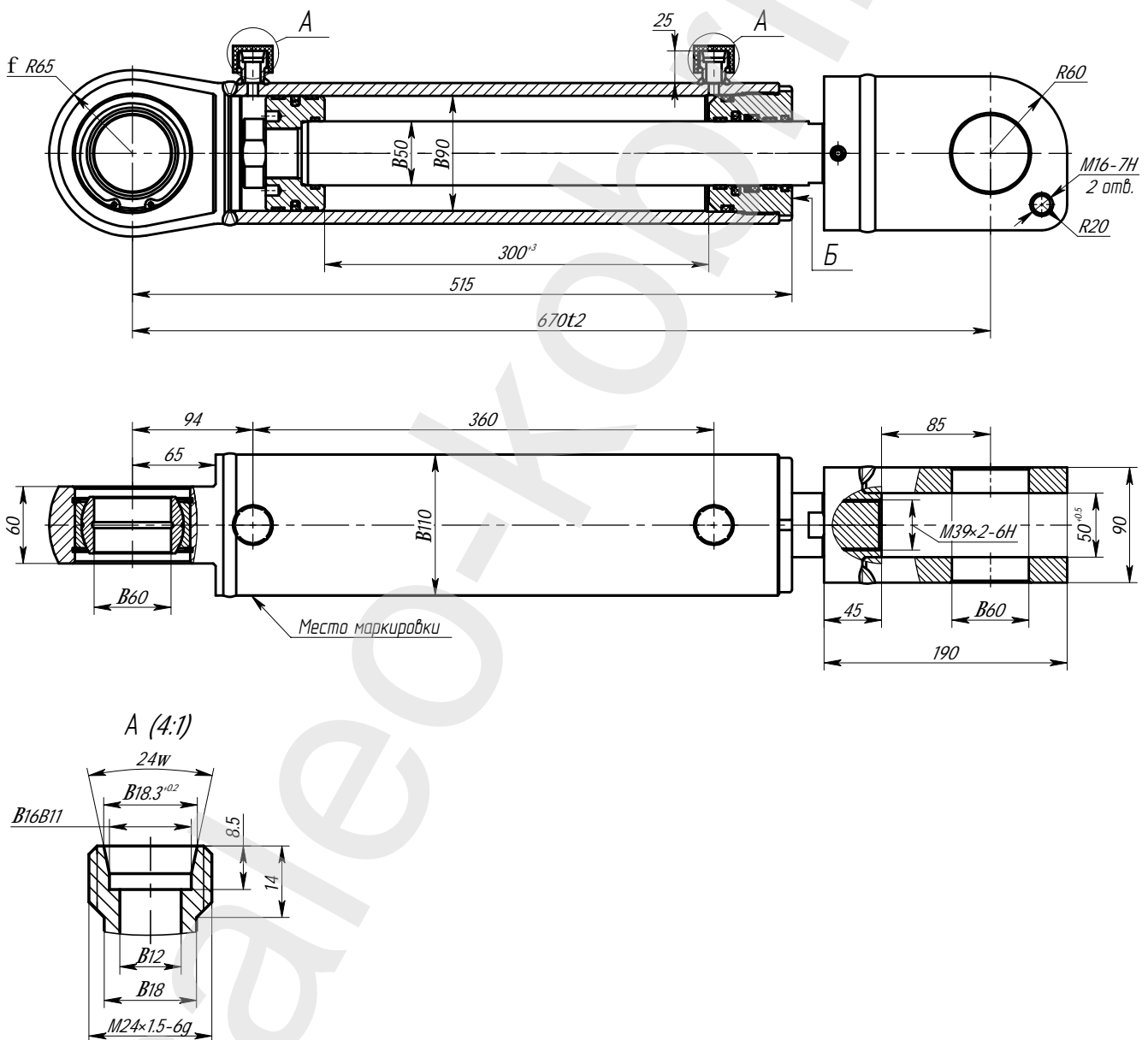

Применяемость: гидроцилиндр для ООО "Строймашсервис".